



Jaargang: 63 nummer 4

april 2021

Na een hele poos rust kreeg ik het herinneringsmailtje van Rob de Weger met het bericht: *Arie het is weer zover, je bent aan de beurt*. Welnu beste Toverleden dit aprilnummer komt uit mijn gedachtenkronkels, ik hoop dat ze een beetje gestoord zijn om enig plat getreden pad te vermijden. Ook gebruik ik de gelegenheid om al die mij zijn voorgegaan met zo'n maandproductie de complimenten te geven.

Arie

Dinsdag 6 april een "laat maar zien avond"

Het zat me mee want dit was weer eens een andere avond dan gewoonlijk.

Ron gaf een mooi relaas over zijn geboeidheid van een reclamefilm van Mc.Donald. Een nieuw spotje zo geraffineerd gemaakt dat je als (amateur)filmer wel moet vallen voor deze korte film. Het gaat over een verpleegster en een koerier die haar op moderne wijze min of meer voor hem liet vallen en Mc.Donald dus.

Ron koppelde ook de suggestie om als club ook aan de slag te gaan met het zelf maken van dit soort filmpjes. Wordt vervolgd.

Ook van Ron de film "Eindelijk ijs" een gezellige familiefilm op het ijs vooraf gegaan met mooie winter-sfeerbeelden die door bewerking de zoete kerst/sneeuwsfeer hadden gekregen.

Van de **werkgroep Wout** kregen we 3 films te zien geïnspireerd op de song "We beginnen pas" door de band "van de Dijk". Tevens moest de club raden wie de maker van de film was.

De Dijk versie A

<https://youtu.be/Ltivw1E9dRA>

* Wout: Mooie muzikale impressie van eigen en veel geleende beelden. Plezierig om naar te kijken.

De Dijk versie B

https://youtu.be/Ohacfoa_DIE

* Ook mooi maar met meer accent op de muziek dan op het filmische

De Dijk versie C

<https://we.tl/t-mJQ81ALjGS>

* Frits: Qua beeldwisseling en ritme de beste maar... Oh, Oh wat vraagt dat veel beeldmateriaal. Een paar overgangen zoals bij de vrouw in het bos wat beter op elkaar afstemmen (springertje)

Vis aan land

*Tamis: Een oudere film op zijn vakantieverblijf

<https://youtu.be/Y6naikLNtsA>

Fijne impressie, je ziet wat er gevangen is, lekker vlot gemonteerd. Aparte muziektoepassing en goed gekozen.

Film Memento Mori van Jan Aartman

<https://youtu.be/f9Sb9HdjaV8>

Oud VHS-materiaal van ongeveer 40 jaar oud over de begraafplaats in de Korte Akkeren. Beeld is iets beter dan we eerder gezien hebben maar kan nog mooier en stabiel. Ook het bibberende onderste randje (veroorzaakt door de videokop) kan weg en de stem van Ans veel helderder. Wellicht wil iemand het geheel tot een betere kwaliteit maken. Indien gewenst wil ik dat wel doen.

Film Kunst en Ambacht

Deze film is gemaakt/samengesteld door Niek. Bekijk de film en bedenk hoe deze film of fragmenten eruit of ambachten eruit als basis kunnen dienen voor Gouda750.

<https://youtu.be/jiYbnDBbsbg>

De titel dekt die lading. Een mooie collage van filmfragmenten van kunst(te-makers) en ambachten. Ambacht is wel de rode lijn. De liefhebber blijft kijken naar het werk dat een andere liefhebber ooit op film of video heeft gezet.

Gedachte: Moeten we films over oude ambachten opnieuw maken? Dit (oude) materiaal heeft toch heel veel charme.

Gekocht; de Osmopocket van DJI

We hebben intussen van alles gedaan. Ik startte ooit met 2x8 (dubbel acht) film, daarna met diverse videocamera's op lage resolutie en vanaf 2010 met HD-camera's van diverse omvang en kwaliteit. Het leek me leuk met een goede smartphone te filmen wat prima was totdat ik bij Filip Sleurink de Osmo Pocket tegen kwam. Zie de tekening hiernaast. Het hele apparaatje is ongeveer 12 cm x 3 cm x 2,2 cm en weegt 116 gram, filmt en fotografeert in diverse resoluties t/m 4K. Er is een oplaadbare accu ingebouwd.

Een hele reeks geprogrammeerde taken zijn via de menustructuur te gebruiken van volgen met of zonder tilt, timelaps, slow, fast etc.

Een ingebouwde 3-assige gimbel garandeert een rijder zoals ooit vroeger, alsof je op rails rijdt.

Het enige wat ontbreekt is een zoomfunctie. Wil je dichterbij filmen moet je dus naar je onderwerp toegaan.

Ik probeer dagelijks wat mogelijkheden uit zoals gisteren bij sterk wisselende lichten heb ik een timelaps gemaakt. Een leuke ervaring.

Oh ja, eenvoudig is de smartphone te koppelen waardoor je meer instelmogelijkheden tot je beschikking hebt en een groter beeldscherm omdat de smartphone dat dan over neemt.

Prijs, ik heb gebruik gemaakt van een aanbieding omdat model 2 er aan kwam die ruim driehonderd euro kost. Te koop bij Kamera Expres, Coolblue en meer adressen. Oh ja, model 1 is uitverkocht.

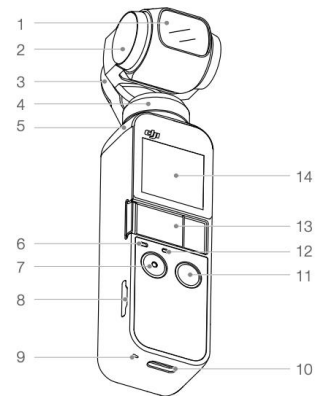

- | | |
|--------------------------|---------------------------|
| 1. Camera | 9. Microphone * |
| 2. Tilt Motor | 10. USB-C Port |
| 3. Roll Motor | 11. Power/Function Button |
| 4. Pan Motor | 12. Microphone * |
| 5. Ventilation Area | 13. Universal Port |
| 6. Status LED | 14. Touch Screen |
| 7. Shutter/Record Button | |
| 8. microSD Card Slot | |

Dinsdagavond 13 april '21 Deepfake, gast Roshan Nejal

Voorafgaande informatie en voorbereidingen

Voordat het zover zou zijn moesten we allen goed voorbereid zijn wat nou Deepfake is en wat je ermee doen kan. Wel, de avond werd goed voorbereid door Gerrie en ik denk dat Evert ook behoorlijk zijn deel er in heeft gehad. De volgende berichten kregen we achtereenvolgens:

Bericht 1

“Gaan we toe naar een wereld zonder waarheid? Door de opkomst van sociale media, informatiebubbels en de mogelijkheden van Deepfakes leven we niet langer in een gedeelde werkelijkheid. Hoe verder?”

Zien is geloven. Uitgezonden door VPRO Tegenlicht

Zondag 7 maart 2021, 22.05 uur, NPO2

Zie hieronder de link voor het programma. (Best goed om dat nog eens terug te kijken):

<https://www.vpro.nl/programmas/tegenlicht/kijk/afleveringen/2020-2021/zien-is-geloven.html>

Bericht 2

Van verschillende leden hebben we nog wat meer informatie gekregen over het onderwerp 'deepfake', dus over beelden die echt lijken, maar het niet zijn.

Een deel van een programma van Lubach (ingezonden door Piet) en een krantenartikel van Niek over influencers, die wel of niet bestaan.

En hieronder is de link, naar het programma van Lubach:

<https://www.youtube.com/watch?v=VSi3o01hcvU>

De voorbereiding van deze avond heeft ons heel veel geleerd over hoe de wereld om ons heen 'gemaakt' wordt.

Zelfs Erasmus zingt: I did it my way.

Bovendien ontvingen we 2 Pdf's met extra informatie.

Bericht 3

Na de introductiefilms en artikel over Deepfake gisteren, mailen we jullie nu het interviewfilmpje van en over Roshan. Hij legt uit wie hij is en waarom hij Deepfake gekozen heeft voor zijn eindexamen van de filmacademie.

Het is een vimeo film, dus klik op de link en vul dan het wacht woord Toverlint in.

<https://vimeo.com/534157885>

Zijn uitleg licht weer een stukje op van de sluier over Deepfake. Zijn film is een introductie, ter voorbereiding van het zien van zijn hele film. Die film krijgen jullie morgen gemaïld, zodat jullie alles rustig kunnen bekijken.

Even ook een 'grapje' wat je zelf kunt doen met je mobiele telefoon: de app Wombo.

Je kunt houten beeldjes en zelfs Arie laten zingen.

Bericht 4

In deze mail staat de link naar de film over rouwverwerking en het gebruik van deepfake, gemaakt door Roshan Nejal.

We denken dat door het interview met Roshan en de informatie over deepfake, deze eindexamen film van Roshan meer betekenis krijgt, dan zonder alle voorbereiding.

Klik op de link en vul daarna het wachtwoord in: Deepfake

<https://vimeo.com/468926292>

De ZOOM-clubavond zelf met Roshan Nejal

Toen was het zover. Om 20.00 uur startte Gerrie de avond en we waren met meer dan 25 personen digitaal aanwezig.



Roshan werd welkom geheten en zonder enig gebrek aan spraakwater volgden wij hem in zijn betoog. Zijn opleiding op de academie, wat hij nu doet en zelfs zijn periode bij Gouwestad met Rob van Essen als coach.

Het begrip “Deepfake” kwam eerst aan de orde en dank zij de voorbereidingen van de PC (Gerrie en Evert) was dat snel gedaan en ging het verder over de therapie, hoe ethisch het was, wie er moeite mee had en wie niet en de te grote eisen die de subsidiërende omroepen stelden.

Uiteindelijk kwam het op de film terecht en vertelde hij ons over alles wat ermee te maken heeft. Idee, cast, de

medespelers voor zover je dat kan zeggen en de technische realisatie. De Mise en place en decoupage werden goed besproken en cameraopstellingen getoond..

Voor een film die zo eenvoudig oogt was dat heel wat. Het filmverslag dat ik al gemaakt had moest ik op een paar punten bijstellen. Zie hieronder.

De avond was breed van discussie en naar mijn idee zeer geslaagd. In de nabije toekomst zal Deepfake nog wel eens meer aan de orde komen. Voor het einde van de avond sloeg mijn router in de stres en na 10 minuten kwam ik er weer in net op tijd om de afsluiting mee te maken. (inmiddels is er een nieuwe router)

En dan de film, Deepfake Therapy,

Tenslotte zijn we een filmclub en behoren we dit ook van de filmische kant te bekijken.

De therapie heeft als doel via dit medium een rouwverwerking beter te doen verlopen voor de nabestaanden. Je ziet 2 vrouwen en 1 man waarvan hun partner is overleden en 1 echtpaar wiens dochter zelfmoord heeft gepleegd. Dank zij deepfake krijgen ze het gevoel een echt videogesprek te hebben met de overledene. Daardoor,

ondanks dat ze weten dat het fake is, raken ze zeer betrokken en zeer geëmotioneerd tijdens het gesprek achter de computer en erna. Ook als kijker van deze film doet het je wat. Mijn verbazing was vooral dat men in kortste tijd het gevoel kreeg echt te communiceren met de overledene terwijl dat eigenlijk met een stemacteur gebeurde. De hoofdtelefoon isoleert de persoon van de buitenwereld. Begrippen als “daar boven” en “in de hemel” worden overtuigend gebruikt.



In de verhaalstructuur is dat wat er zo gebeurde. Drie personen worden geïntroduceerd door te vertellen over het overlijden. Goed is dat ergens in het midden van de film de camera de stemacteur en de rouwtherapeute liet zien waardoor je iets meer te weten kreeg van de achtergrond. Goed van de therapeute is dat ze vertelt dat de mensen zien wat ze willen zien en horen wat ze willen horen als ze naar het scherm kijken.

Dank zij de eerdere films en informatie die we via Gerrie gezien en gelezen hebben, vielen de kwartjes. Zonder dit was de inhoud een stuk minder duidelijk voor wie nog geen kennis van zaken had. Wie bedacht nu dat Deepfake ook zo positief kon worden gebruikt.

De camera registreert en laat in mooie uitsneden de personen zien. De camera maakt objectieve opnamen van de betrokken personen. Heel mooi is o.a. de act waarin de moeder van het meisje dat zelfmoord pleegde en aanvankelijk de hakken in het zand had, ineens gepakt werd door de emotie. Jammer is dat we op 1 shot na niet zien wat er door de nabestaanden gezien wordt. Het waarom niet is goed uitgelegd. De opnamen van de stemacteur en de therapeute zijn vanzelfsprekend zeer goed. Mooi is de shot waarin de stemacteur van achter de laptop spreekt met het echtpaar. De opnamen zijn door opstelling van de camera's vrij statisch.

Het geluid is een uitstekend stemgeluid zonder enige toevoeging van externe geluiden of muziek. (dat dacht ik) Rohan vertelde dat er veel, bijna alle, geluiden werden toegevoegd aan de film. Zo goed gedaan dat het lifegeluid leek, en zo hoort het ook.

De montage is traag en dat past natuurlijk bij dit thema maar wat overbodige film lengte is te zien bij het aanschuiven aan tafel door diverse personen, dit had kunnen beginnen bij het ter plekke zitten. Zo ook bij de therapeute die binnen komt bij de stemacteur.

De aftiteling toont een flinke lijst van medewerkers, hulp en sponsors.

Conclusie: Een bijzondere film met een nieuw genre, Deepfake. Dank zij goede voorbereiding en organisatie van de programmacommissie een geslaagde avond.

Dinsdag 20 april, gast Bianca van Gelderen

Ik ken Bianca al vele jaren. Dikwijls heb ik met haar samen gejureerd en een aantal keren ook voor het Regio-filmfestival Noord bij haar in Westerbork. Enthousiast, inspirerend en van de precieze. Nu door de programmacommissie uitgenodigd en in samenwerking met Evert een mooie zoomavond opgezet. Als je zegt "jongerenfilm" dan denk je eerst aan Bianca en dan aan Evert.

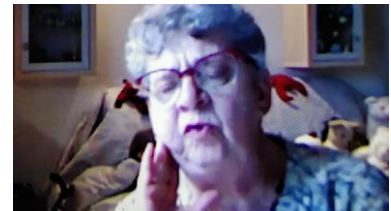

Welnu, de avond had als doel de Toverlinters te informeren van wat er al komt kijken om een jongerenfilmclub op te zetten en te onderhouden. Tevens de vraag wat voor films maken jongeren. Je moet dan geduld en eelt op je ziel hebben want het is een flinke klus.

Deze avond werd aan Toverlint afwisselend informatie gegeven en films getoond van jongeren. Bianca startte met een promofilm, presentatie-JFSB.mp4 met daarna de geschiedenis van de club en over hun jaarlijkse zomer-filmkampen met jongeren van 10 tot 25 jaar. Verdeeld in drie leeftijdsgroepen.

Het werd een boeiende avond. Vragen werden beantwoord, films kregen hun opmerkingen en veelal bewondering. Het doorgronden wat jongeren bezielt met de keuze van hun onderwerpen en de manier waarop. Niet zonder fouten, hoe kan het anders. Ik geloof zeker dat dit bijdraagt aan een nieuwe generatie filmmakers.



De verhalen in de film gaan dikwijls over problemen en ze schuwen thema's als pesten, mishandeling, kindermishandeling en psychische problemen niet. Gelukkig is er ook wat relativisme en humor??.

Noodzakelijk is het nog te vertellen dat er ook landelijke jongeren filmfestivals zijn en dat die ook onder de Nova-vlag draaien.



De website waar meer over jongeren en film is gewoon bij de Nova en is:
<https://www.videofilms.nl/jongefilmers/index.php>

De films die draaiden waren:

EEN GOED GESPREK- door Kunstbende.mp4
Dat ging over pesten op de Basisschool en de gevolgen daarvan.

BLAUWE PLEKKEN-door Kunstbende.mp4
Kindermishandeling

STOFZUIGER.mp4
Wie beschikt waarover, in dit geval de stofzuiger.

ESCAPER-MV-groep Juul.mp4
Hoe ontkom je aan je eigen angsten, wereld of waanvoorstelling en wie is je redder. Een film-art film.

FILMKAMP EN FILMSTAPPEN.MP4
Een herinnering aan een filmkamp

GAME-OVER-Kunstbende.mp4
De spelers worden opgenomen in een computerspel.

GERUISLOOS VERLIEFD Final.mp4
Een dove jongen overwint zijn angst en wordt verliefd.

WHAY-YOU-KNOW-Short-MV.mp4 Juul Rikkers.
Het begint met een meisje in een drukke winkelstraat en het beeld ging over in een animatie met een hondje en droeve eenzaamheid.

LOCKDOWN1-Cheenydine.mp4
Opgesloten in je kamer en hoe druk je je gevoelens uit.



Cheeny

Even tussendoor:

Scouting Nederland

Scouting Nederland schenkt dit jaar veel aandacht aan 76 jaar bevrijding van Nederland. In het vorige jaar 2020, kwam het er door Corona niet van en wordt het nu dus groots gevierd. Er is een website ontwikkeld waarin naast informatie er zes verschillende spelvormen zijn ontwikkeld die als educatief element gebruikt gaan worden. Heel Scouting Nederland doet hier aan mee. De link naar de site is:

<https://vrijheid.scouting.nl/programma-aanbod/speciaal-programma-2021>

Omdat ook “Kinder en hongertochten per schip” als thema meedoet is ons gevraagd stukjes film uit “Vergeeten Kinderen” in bruikleen te geven. Na overleg hebben we dat gedaan. Zie het resultaat via de volgende link:

<https://vrijheid.scouting.nl/programma-aanbod/speciaal-programma-2021/66-kinder-en-hongertochten-per-schip>

Een en ander is de moeite waard eens te bekijken maar ook via dit wereldje staan Toverlint en de film weer in de aandacht.

Seaspiracy

Onder het rijtje films die je nu gezien moet hebben is de film “Seaspiracy” Ik heb hem gezien op Netflix. Het is een documentaire over de mondiale visvangst. Hier laat men zien hoe men de oceanen bevist. Misbruikt, vernield, roofbouw gepleegd etc. Een film die laat zien wat we niet moeten doen als we nog lang van de wildstand vis willen genieten. Een eye-opener. Je hebt wel eens wat gelezen en gezien maar dit zet alles op een rijtje. Ik hield er een zeer slecht gevoel aan over. Het gaat niet om vis maar om geld.



Dinsdag 27 april

Ja, deze avond staat in het teken van..... ja wat eigenlijk? Koningsdag, een paar films over dit volksfeest werden vertoond en voor diegenen die nog echt van de Koning houden, een herinnering aan de tijden van weleer. En ja als je er niet van houdt of eigenlijk tegen het koningshuis bent, een van de duurste vaste lasten van het Nederlandse budget, dan doe je als lid gewoon mee met de club. De eerste confrontatie was al achter de rug. Toen ik vandaag even naar buiten keek zag ik de uitspatting onder mij. De vlag.



Na de films begon het serieuze deel, het bekend maken van de filmplannen van diverse kartrekkers. Frits kwam met een ecologisch plan om gezond en “groen” eten klaar te maken en dat onder te brengen in een educatieve film. Hij heeft nog een scenarist nodig.

Tamis zat meer op de lijn van korte films maar ook hij had nog ideeën nodig en ook hier is een scenarist nodig.

Ron wil het format van reclamefilms oppakken en wil films maken die in een kort beeldverhaal vertellen met wat je ziet en voelt.

Niek kwam met een relaas over Gouda 750 maar mede omdat de organisatie van dit komende feest nog lang niet duidelijk is bleef het even bij ideeën en mogelijkheden zoals onder andere de projectie, waar met wat en wanneer?

Het was een leuke brainstormavond die voor mij de verslaggeving van deze avond en voor de hele maand april afrondde. Wat wel aardig te vertellen is dat Toverlint sterker in je gedachten is dan gewoonlijk en dat komt toch doordat je er over schrijft. Dat Rob dat ruim 10 jaar bijna alleen gedaan heeft dwingt nog steeds bewondering af.

Ik wens mijn opvolgers met de Toverslag veel succes.

Arie.